

LA FEUILLE  
DE CHOU  
DU BRIDGEUR  
RECONFINÉ

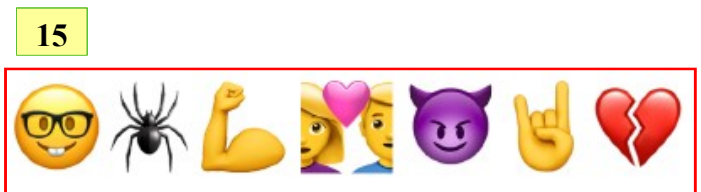

Pouvez-vous reconnaître le film ?

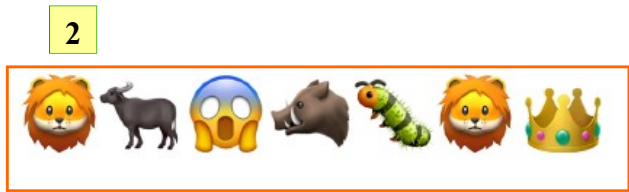
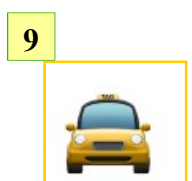
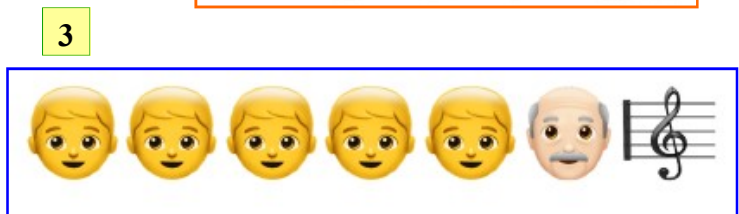
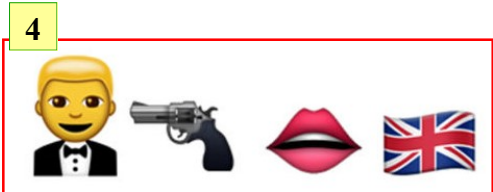
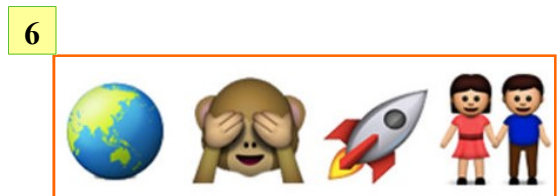
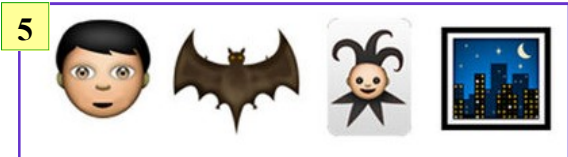
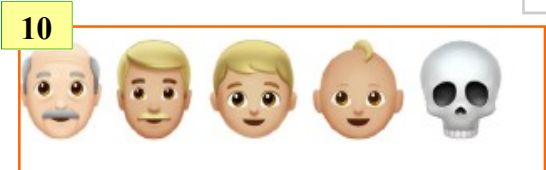
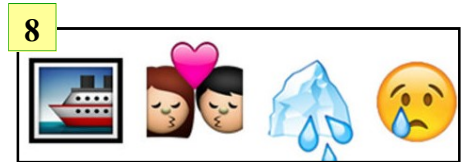
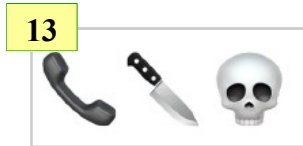
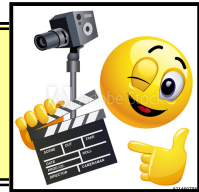

- 1) La reine des neiges
- 2) Le roi Lion
- 3) Les choristes
- 4) James Bond
- 5) Batman

- 6) La planète des singes
- 7) Star Wars
- 8) Titanic
- 9) Taxi
- 10) Benjamin Button

- 11) L'homme qui murmurait à l'oreille des chevaux
- 12) Psychose
- 13) Scream
- 14) Chantons sous le pluie
- 15) Spiderman

## PERFECTIONNEMENT

Le Cercle de Bridge de Caluire remercie  
Emmanuelle et Nicolas Déchelette  
pour les exercices suivants

PROBLÈME DE JEU  
EN FACE DU MORT

♠ 8 4  
♥ A V 5  
♦ 10 7 4 2  
♣ 9 7 5 3

Contrat 4 ♠

♠  
♥  
♦  
♣

|       |     |
|-------|-----|
| NORD  |     |
| OUEST | EST |
| SUD   |     |

♠  
♥  
♦  
♣

Ouest entame du 10 ♥

♠ A D V 10 9 7  
♥ 7 4  
♦ A D  
♣ A D V

| S   | O | N    | E   |
|-----|---|------|-----|
| 2 ♣ | - | 2 ♦  | -   |
| 2 ♠ |   | 2 SA |     |
| 3 ♠ |   | 4 ♠  | Fin |

## COMPETITION

PROBLÈME DE JEU  
EN FACE DU MORT

♠ V 5 3 2  
♥ V  
♦ A V 7 5  
♣ A R V 9

Contrat 3 SA

♠  
♥  
♦  
♣

|       |     |
|-------|-----|
| NORD  |     |
| OUEST | EST |
| SUD   |     |

♠  
♥  
♦  
♣

Ouest entame du 7 ♠

♠ D 9  
♥ A D 8 2  
♦ R D 3  
♣ 7 4 3 2

| S    | O | N    | E   |
|------|---|------|-----|
| 1 ♣  | - | 1 ♦  | -   |
| 1 ♥  | - | 1 ♠  | -   |
| 1 SA | - | 3 SA | Fin |

## PERFECTIONNEMENT solution

**PROBLÈME DE JEU EN FACE DU MORT**

**Contrat 4♠**



|              |
|--------------|
| NORD         |
| OUEST    EST |
| SUD          |



|   |          |
|---|----------|
| ♠ | 8 4      |
| ♥ | A V 5    |
| ♦ | 10 7 4 2 |
| ♣ | 9 7 5 3  |

Ouest entame du 10♥

|   |              |
|---|--------------|
| ♠ | A D V 10 9 7 |
| ♥ | 7 4          |
| ♦ | A D          |
| ♣ | A D V        |

| S  | O | N    | E   |
|----|---|------|-----|
| 2♣ | - | 2♦   | -   |
| 2♠ |   | 2 SA |     |
| 3♠ |   | 4♠   | Fin |

Le déclarant est mis immédiatement au pied du mur, il est au mort pour la seule et unique fois.

Il a le choix entre trois impasses.

Laquelle choisir?

Il faut choisir celle qui rapporte quelque chose, en ce qui concerne les Piques et les Trèfles, faire l'impasse au Roi ne rapportera une levée que si le Roi est exactement second en Est puisqu'il ne sera pas possible de recommencer la manœuvre!

Dans tous les autres cas, le nombre de levées dans la couleur sera identique.

En revanche faire l'impasse Carreau rapportera une levée nette en cas de succès.

Voici les quatre jeux



|              |
|--------------|
| NORD         |
| OUEST    EST |
| SUD          |



|   |          |
|---|----------|
| ♠ | 8 4      |
| ♥ | A V 5    |
| ♦ | 10 7 4 2 |
| ♣ | 9 7 5 3  |

|   |              |
|---|--------------|
| ♠ | A D V 10 9 7 |
| ♥ | 7 4          |
| ♦ | A D          |
| ♣ | A D V        |

|   |          |
|---|----------|
| ♠ | R 6 5    |
| ♥ | R D 6    |
| ♦ | R 9 5    |
| ♣ | R 10 8 7 |

# COMPETITION solution

PROBLÈME DE JEU  
EN FACE DU MORT

Contrat 3 SA



|       |     |
|-------|-----|
| NORD  |     |
| OUEST | EST |
| SUD   |     |



|   |         |
|---|---------|
| ♠ | V 5 3 2 |
| ♥ | V       |
| ♦ | A V 7 5 |
| ♣ | A R V 9 |

|   |         |
|---|---------|
| ♠ | D 9     |
| ♥ | A D 8 2 |
| ♦ | R D 3   |
| ♣ | 7 4 3 2 |

Ouest entame du 7♠

| S    | O | N    | E   |
|------|---|------|-----|
| 1♣   | - | 1♦   | -   |
| 1♥   | - | 1♠   | -   |
| 1 SA | - | 3 SA | Fin |

La défense joue trois fois Pique pour affranchir sa couleur, Est défausse un Cœur et Sud aussi.

Le déclarant est à la tête de huit levées et les Trèfles devraient fournir aisément la neuvième.

Après avoir tiré l'As en coup de sonde, Sud découvre, en jouant le second coup de Trèfle qu'Ouest défausse, il prend alors du Roi.

Maintenant, pour réaliser son contrat, tout en évitant de tenter l'impasse aléatoire au Roi de Cœur, Sud joue quatre fois Carreau puis joue le dernier Pique du mort, en défaussant un petit Cœur de sa main.

Ouest, mis en main, devra rendre les deux levées de Cœur.  
Imparable !

Voici les quatre jeux

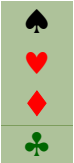

|       |     |
|-------|-----|
| NORD  |     |
| OUEST | EST |
| SUD   |     |

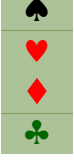

|   |         |
|---|---------|
| ♠ | V 5 3 2 |
| ♥ | V       |
| ♦ | A V 7 5 |
| ♣ | A R V 9 |

|   |         |
|---|---------|
| ♠ | D 9     |
| ♥ | A D 8 2 |
| ♦ | R D 3   |
| ♣ | 7 4 3 2 |